

Hublader MSHL/TSHL

Chargeurs élévateurs MSHL/TSHL

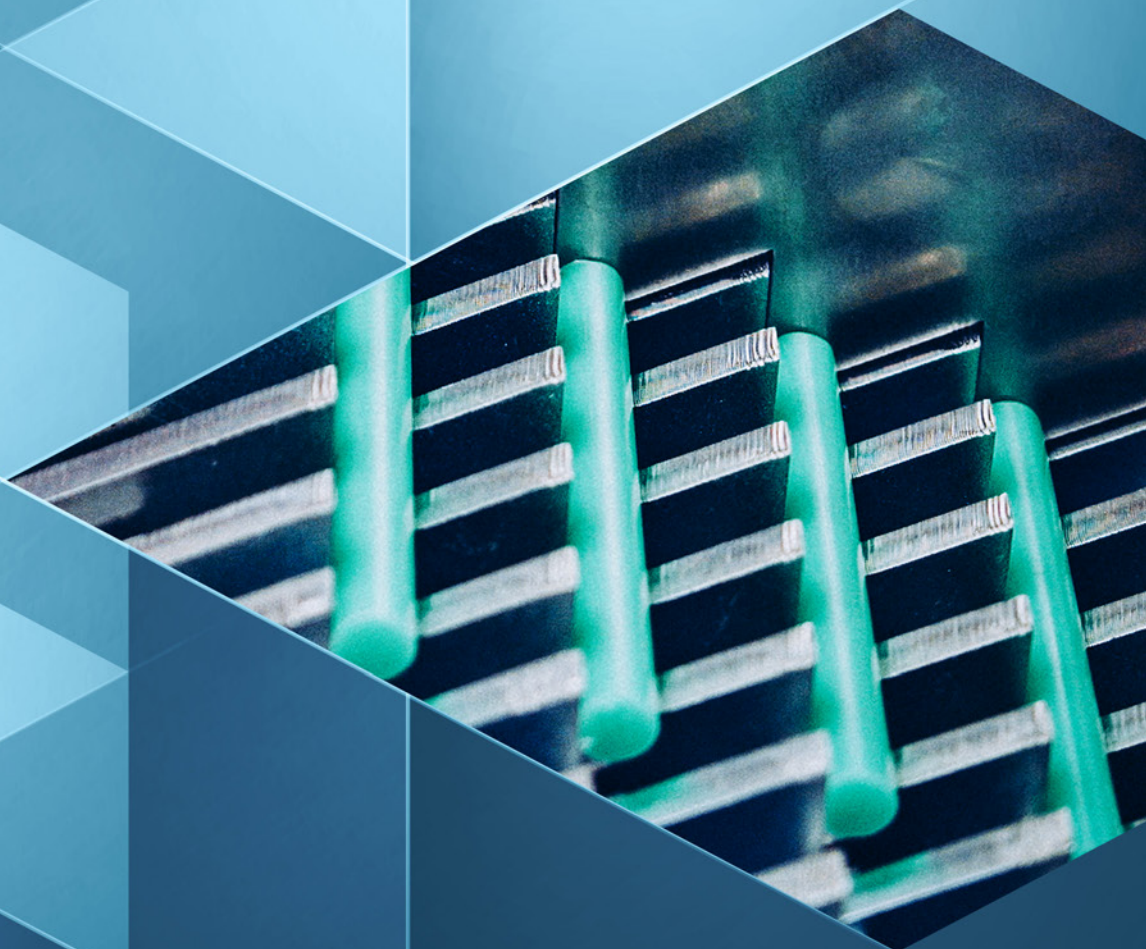

Ihr Problemlöser in der Automation
Votre fournisseur de solutions

 **HELP-TEC**
AUTOMATION AG

30
JAHRE
1993-2023

Unsere seit Jahren bewährten Hublader dienen zum Zuführen und Vereinzeln von Werkstücken verschiedenster Querschnitte, Formen und Materialien. Sie bestechen durch kurze Umrüstzeiten für Durchmesser und Längen, einfaches Handling, hohe Kadenz und grossen Vorratsbunker.

Diese Tischhubladegeräte eignen sich im speziellen für Rund-, 6- und 8-kant-Stäbe, Durchschläge, Schraubenzieherklingen, Motorwellen, Gewindebohrer- und Steinbohrer-Rohlinge, Hartmetallstäbe, Glasröhrchen, stangenförmige Teile u.v.m.

Die Firma **Help-Tec Automation AG** ist für bekannte nationale und internationale Auftraggeber in der Handhabungstechnik tätig. Sie befasst sich mit der Herstellung von Anlagen sowie mit der Reparatur und dem Ersatzteildienst.

Nos chargeurs élévateurs, qui ont fait leurs preuves depuis des années, servent à alimenter et à séparer des pièces de sections, de formes et de matériaux les plus variés. Ils se distinguent par un échange rapide entre les diamètres et les longueurs différentes, une manipulation simple, une cadence élevée et une grande trémie de stockage.

Ces chargeurs élévateurs de table conviennent en particulier pour les barres rondes, hexagonales et octogonales, les poinçons, les lames de tournevis, les arbres moteurs, les ébauches de tarauds et de mèches à pierre, les barres en métal dur, les tubes en verre, les pièces en forme de barre, etc.

La société Help-Tec Automation AG travaille pour des clients nationaux et internationaux connus dans le domaine de la technique de manutention. Elle s'occupe de la fabrication d'installations ainsi que de la réparation et du service de pièces de rechange.

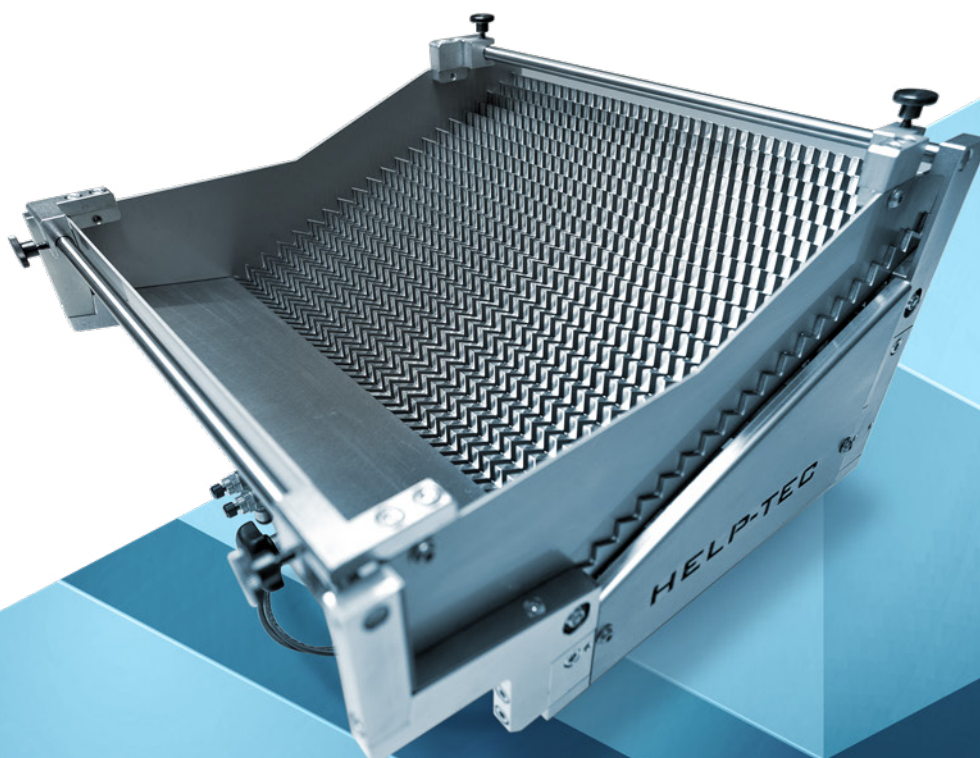

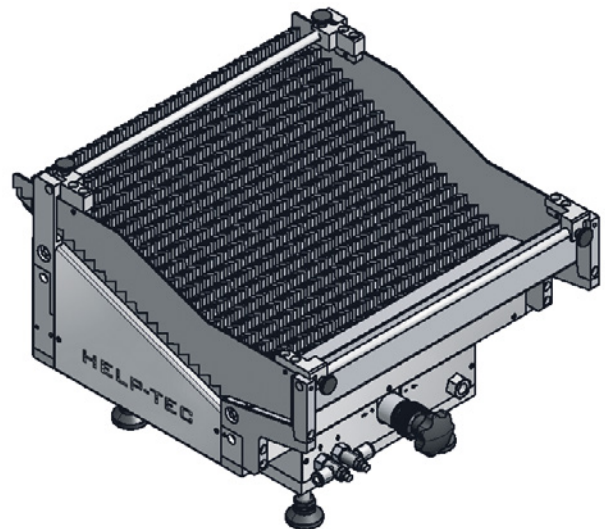
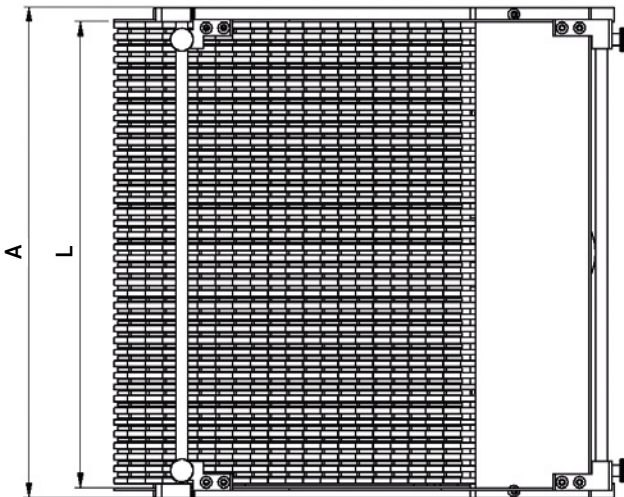
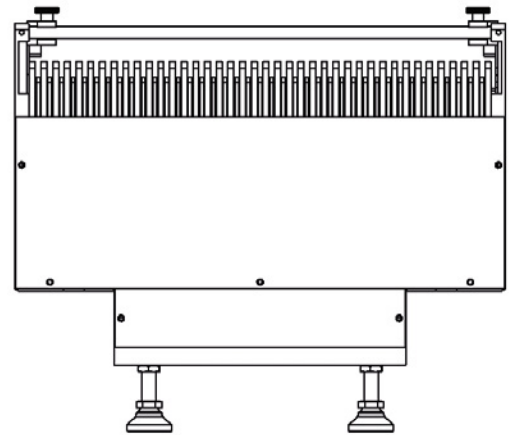
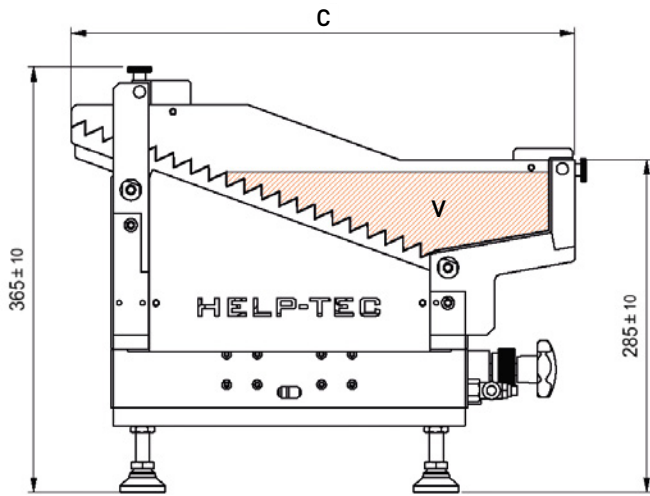

TECHNISCHE DATEN <i>DONNÉES TECHNIQUES</i>		MSHL 8/250	MSHL 8/400
Durchmesserbereich <i>Plage de diamètres</i>	d	Ø 1 – 8	Ø 1 – 8
Längenbereich <i>Plage de longueurs</i>	L	50 – 250	50 – 400
	A	270	420
	C	430	430
Maximale Füllung <i>Remplissage maximal</i>		50 kg	50 kg
Füllfläche* <i>Espace de remplissage*</i>	V	11 000 mm ²	11 000 mm ²
Kapazität: Anzahl Teile <i>Capacité: nombre de pièces</i>	$N = \frac{F \text{ mm}^2}{d^2 \text{ (mm)} \times 0.866}$	Ø 1 = 12 000 Ø 8 = 180	Ø 1 = 12 000 Ø 8 = 180

*größere Füllfläche auf Anfrage *surface de remplissage plus grande sur demande

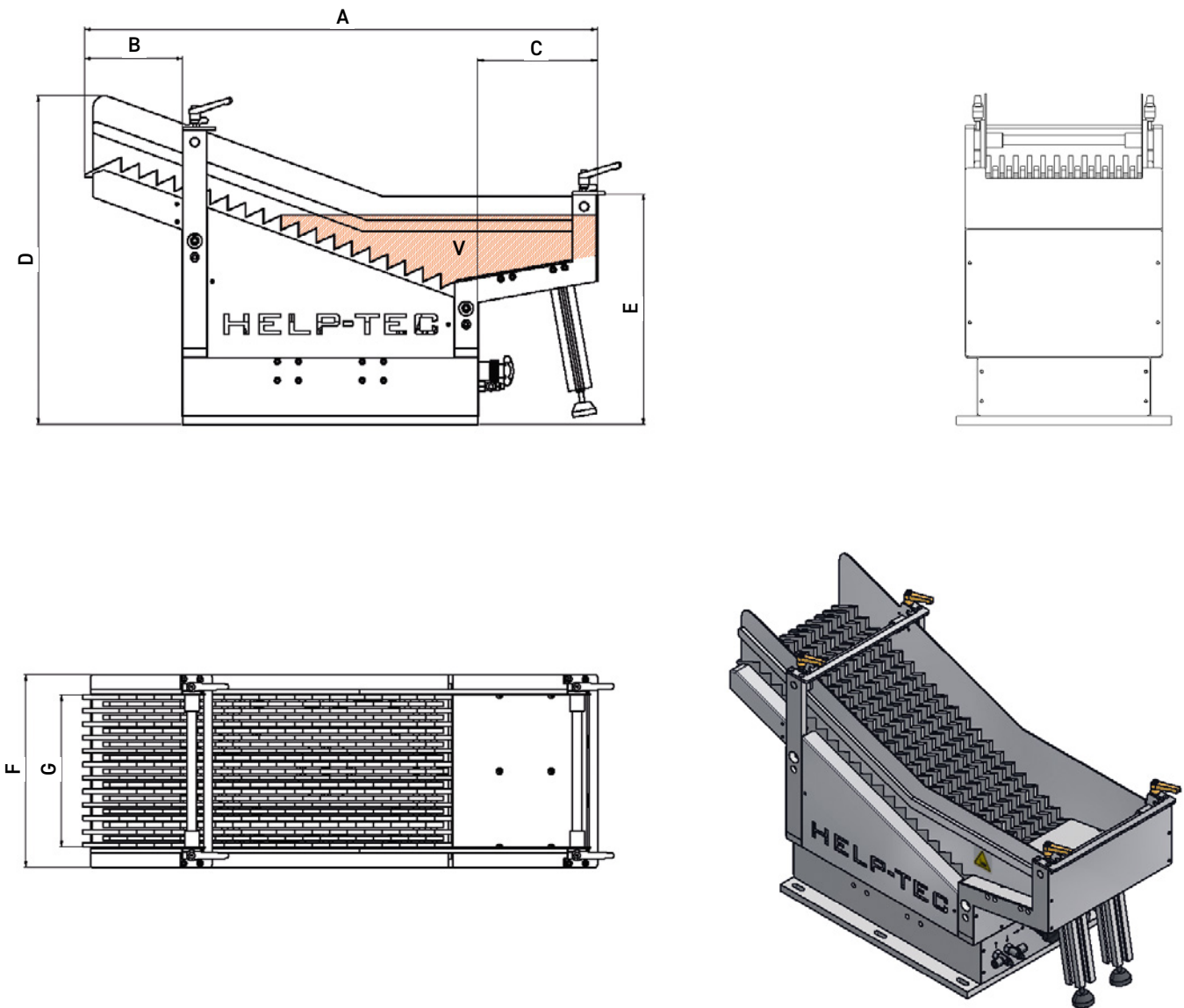

TECHNISCHE DATEN <i>DONNÉES TECHNIQUES</i>		TSHL/TSHE 15/250	TSHL/TSHE 15/400	TSHL/TSHE 30/250	TSHL/TSHE 30/400
Durchmesserbereich <i>Plage de diamètres</i>	d	Ø 2 - 15	Ø 2 - 15	Ø 2 - 30	Ø 2 - 30
Längenbereich <i>Plage de longueurs</i>	G	60 - 250	60 - 400	60 - 250	60 - 400
	A/B	870 / 167	870 / 167	994 / 290	994 / 290
	C/D	203 / 558	203 / 558	203 / 706	203 / 706
	E/F	390 / 330	390 / 480	510 / 330	510 / 480
Maximale Füllung <i>Remplissage maximal</i>		100 kg	100 kg	100 kg	100 kg
Füllfläche* <i>Espace de remplissage*</i>	V	35 600 mm ²	35 600 mm ²	35 600 mm ²	35 600 mm ²
Kapazität: Anzahl Teile	$N = \frac{F \text{ mm}^2}{d^2 \text{ (mm)} \times 0.866}$	Ø 2 = 10 000	Ø 2 = 10 000	Ø 5 = 1 600	Ø 5 = 1 600
<i>Capacité: nombre de pièces</i>		Ø 15 = 180	Ø 15 = 180	Ø 30 = 46	Ø 30 = 46

*grössere Füllfläche auf Anfrage *surface de remplissage plus grande sur demande

Preisliste *Liste des prix*

MINI-HUBLADER <i>MINI ÉLÉVATEUR</i>		250	400
MSHL/MSHE	8	13 250.–	15 400.–
TISCH-HUBLADER <i>ÉLÉVATEUR DE TABLE</i>		250	400
TSHL/TSHE	15	18 815.–	19 875.–
TSHL/TSHE	20	18 815.–	19 875.–
TSHL/TSHE	30		20 935.–
Verbreiterung <i>Extension</i>			795.–/100 mm
OPTIONEN <i>OPTIONS</i>		250	400
Spezialrechen <i>Dégrilleur spécial</i>			auf Anfrage <i>sur demande</i>
Speziallänge <i>Longueur spéciale</i>			auf Anfrage <i>sur demande</i>
Grundgestell <i>Cadre de base</i>			auf Anfrage <i>sur demande</i>
Entnahmeprisma MSHL <i>Prisme de prélèvement MSHL</i>		940.–	980.–
Entnahmeprisma TSHL <i>Prisme de prélèvement TSHL</i>		2 820.–	2 940.–
Volumenvergrößerung <i>Augmentation du volume</i>			1 272.–

Preise in CHF Netto ab Werk Pieterlen, unverpackt *Prix en CHF net départ usine Pieterlen, sans emballage*

HELP-TEC
AUTOMATION AG

30
JAHRE
1993-2023



Ihr Problemlöser in der Automation *Votre fournisseur de solutions*

Brauchen Sie eine auf Ihre Bedürfnisse zugeschnittene Automatiklösung? Mit unserer langjährigen Erfahrung in der Entwicklung, Konstruktion und Ausführung bis hin zur passenden Softwarelösung, können wir kundenspezifische Projekte auf höchstem Qualitätsniveau und auf dem neusten Stand der Technologie realisieren.

In unserer Übersichtsbroschüre erhalten Sie einen Einblick in die zahlreich entstandenen Automatiklösungen der **Help-Tec Automation AG**. Scannen Sie dazu einfach den entsprechenden QR-Code.

Vous avez besoin d'une solution automatique adaptée à vos besoins ? Grâce à notre longue expérience dans le développement, la construction et l'exécution jusqu'à la solution logicielle appropriée, nous pouvons réaliser des projets spécifiques aux clients au plus haut niveau de qualité et à la pointe de la technologie.

*Notre brochure vous donne un aperçu des nombreuses solutions d'automatisation créées par **Help-Tec Automation AG**. Pour ce faire, il suffit de scanner le code QR correspondant.*



Help-Tec Automation AG
Boole 4 | CH-2545 Pieterlen
info@help-tec.ch



Übersichtsbroschüre
Brochure d'aperçu



Boole 4 | CH-2545 Pieterlen
Telefon +41 32 327 00 00
help-tec.ch | info@help-tec.ch